

B-B (1:2)

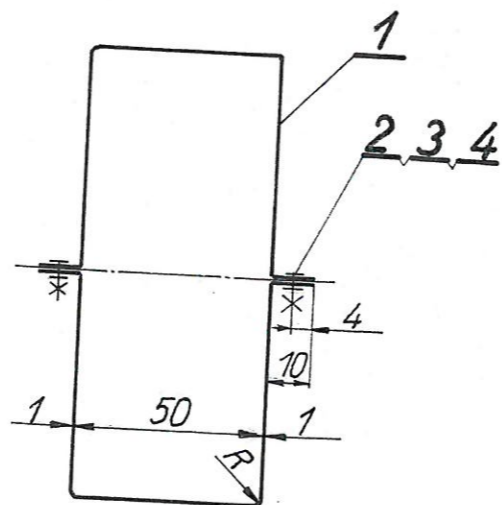

1. Ostre krawędzie stępić.
2. Ostonę wykonać przez gięcie, a na łukach spawać.
3. Zabezpieczyć antykorozyjnie.

4	Podkładka 4,3	16	0,00013	PN-78/M-82005
3	Nakrętka M4-B-5	16	0,00208	
2	Śruba M4×10-B-5.6	16	0,0008	PN-86/M-82144
1	Półostona z bl. gr. 1mm	2	0,0128	PN-85/M-82105
			0,002	
			0,032	
			St35	3/6

EGZEMPLARZ
ARCHIWALNY

H. Glica 06.2003
A. Misiak 06.2003
mgr inż. J. Han 06.2003

Podest przejezdny pod
wywrotnicą wagonów

Ostora 6,1

48 001 00 165 008 0

1:2

2-04/09